

Fulldautomatisk svingarmsvikler

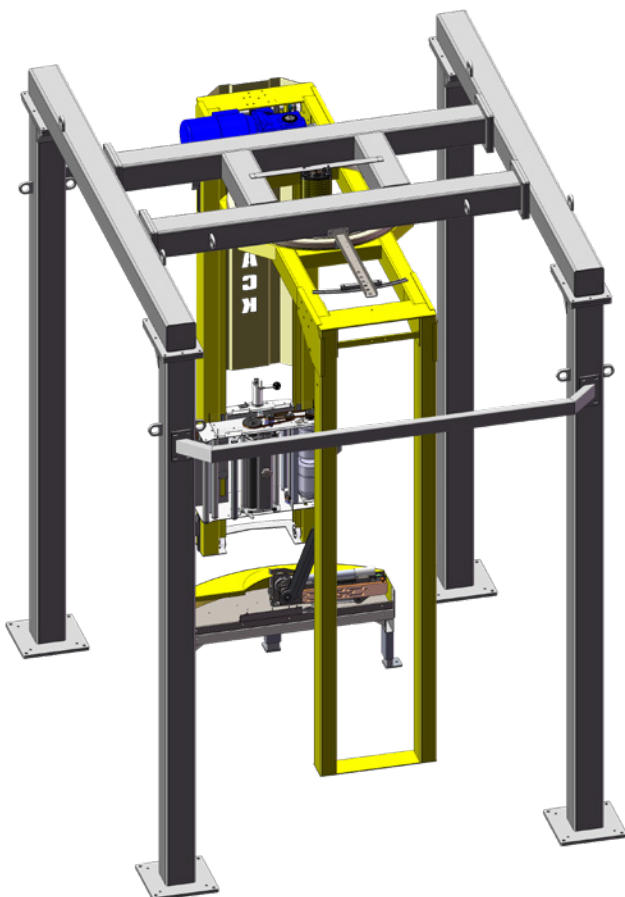

Model: S3000 ISS, høj kapacitet

- › Håndterer noget af markedets tyndeste folie
- › Strækker folien op til 350% i de individuelle viklefaser
- › Drift effektiv med op til 90 paller/time
- › Dansk håndværk og design sikrer markedets laveste TCO
- › Nedbringer tunge arbejdsgange med brugervenlig og fleksibel styring
- › 24/7 support fra servicecenter

Fulldautomatisk svingarmsvikler

Model: S3000 ISS, høj kapacitet

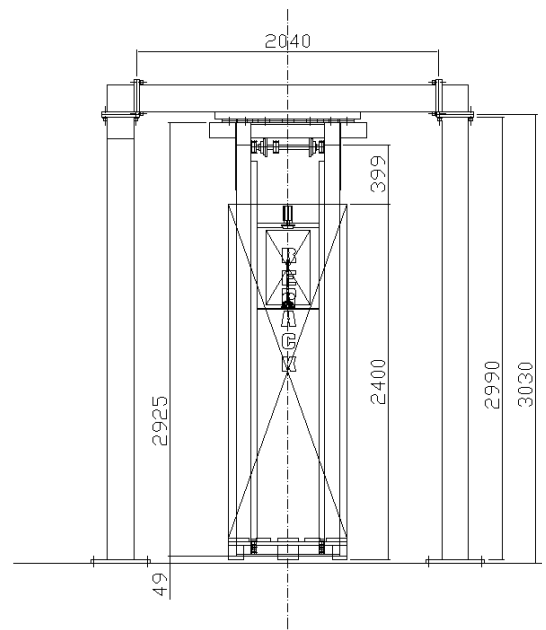

Konstruktion

S3000 er en svingarmsvikler. Det betyder, at pallen står stille under vikling, mens svingarmen bærer folien rundt om pallen. Maskinen består af en meget kraftig 4-benet profilrørsramme i stål, som kan tilpasses forskellige godstyper. Konstruktionen gør den let at integrere i eksisterende og nye linjer.

Svingarmen er monteret i et tandkran-kugleleje. Drevet reguleres af en frekvensomformer, som sikrer soft start/stop samt mulighed for varierende hastighed på selve svingarmen.

KONSTRUKTION

Kapacitet	90 paller/timen
Pallestørrelse	800/1000/1200 x 1200 mm (EU/UK paller)
Maskinvægt	2800 kg
Dimensioner	2900 x 3300 x h mm (Kan tilpasses palle-/godsstørrelser)
Strømforsyning	3 x 400 / 220 V / 50 Hz / N / PE (EU) 3 x 480 / 60 Hz + N + PE (US)
Max distance fra palle til ISS	150 mm
Elskab	W1100; D400; H2200 mm
Viklehøjde	2200 mm (kan tilpasses)
Hastighed	10-40 rpm

Folie

Håndterer alle kendte standardfolietyper. Når folierullen er tom, skiftes den let uden brug af værktøj.

FOLIE

Folietykkelse	10-30 µm
Bredde (folie)	500 mm (750 mm kan tilvælges)
Diameter (folierør)	76 mm
Vægt (folierulle)	ca. 17 kg (kan tilpasses)

Folievikling

Alle motorer er frekvensstyrede, hvilket giver fuld justeringsfrihed over alle maskinens bevægelser.

På den måde opnås de bedste betingelser for folieforbrug og palls stabilitet uanset godsets egenskaber, da man ikke er begrænset af forudbestemte eller faste indstillinger.

FOLIEVIKLING

Forstræk	0-350%
Motor, 2 stk.	
Fotoceller aflæser pallehøjden	
Fuld justeringsfrihed på folieforstræk, foliespænding, overlap og viklinger	
Støv- og vandtæt folievikling	

Svejsemodul

Maskinens svejsninger foregår med et ISS-svejsemodul og er højlagergodkendte. Svejsemodulet er placeret op ad den bane, som gennemløber maskinen. Men den kan også placeres i toppen af svingarmen afhængigt af, om vikleafslutningen skal være i toppen eller bunden af palls gods.

Svejsningen foregår mellem et sværd og en svejseplade og berører derfor ikke selve godset. Folien skæres over via en skæretråd. Svejsetiden og temperaturen kan indstilles, så den optimale sammensmeltning af folien sikres.

Efter svejsning kører sværdet ned, med kørselsretningen, uden at beskadige samlingen.

LASTSTABILITET

Højlagergodkendte svejsninger

Ingen 'foliehaler'

Forstærket samling via roping

Fuld justeringsfrihed på temperatur og tid på svejsning



ISS svejsemodul



Svingarm og tandkrands-drev

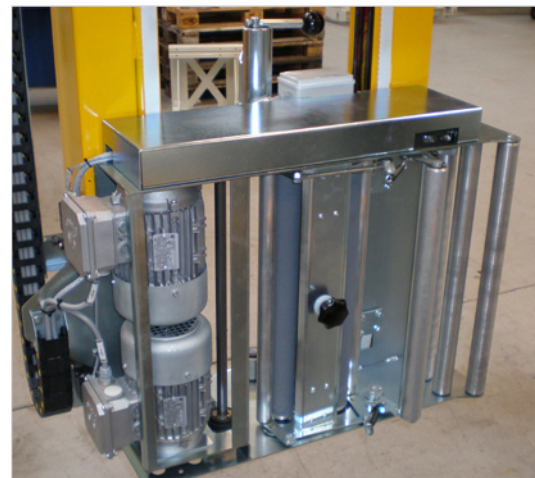

Folieslæde

Styring

Maskinens intelligente foliestyring gør det muligt at opnå 100 % kontrol over alle parametre i folieviklingsfaserne. Dette sker via et operatørpanel eller gennem signaludveksling og gælder for både hastigheden af foliespænding, foliemængeregulering og overlap af foliebanernes tæthed. Det optimerer folieforbrug og lastsikkerhed på alle typer paller.

Status- og fejlmeddelelser vises som almindelig tekst i operatørpanelet. Manuel kørsel af alle funktioner via HMI.

STYRING

Styring/PLC	Siemens – S7
Frekvensomformer	Siemens
Scanner og sensorer	SICK
Operatørpanel	Siemens - TP 700C
Programmer	Brugerdefineret
Adgangskodebeskyttelse	
Stoptider	1100 millisekunder

Strømforsyning

- › Net type: TN-S
- › ICC: 6 kA
- › Afbryder: Hovedafbryder på kabinet
- › Power supply without options: 7,31 kW 8,61 kVA

EI-skabsbeskyttelse

- › Rittal
- › Lås på døren
- › Indeni kabinettet IP53
- › Potentialudligning: Ja, relevante interne komponenter

Nødstop

- › Cat: 1
- › Min. PL = d
- › SRP/CS cat: 3

LUFTFORSYNING

Maksimalt arbejdstryk	6 bar
Minimum arbejdstryk	5 bar
Luftkvalitet til	ISO 8573-1
Luftmængde max	600 L/h
Luftforbrug pr. Palle	127 L ±40 L

Omkringliggende betingelser

- › Type: Normalt industrimiljø – indendørs
- › IP-klasse 54
- › Temperatur: +5°C minimum, +35°C maksimum
- › Luftfugtighed: 30% minimum, 85% maksimum
- › Eksplosioner: Ikke beregnet til brug i ATEX-områder
- › Højde: Maksimalt 1000 m over havets overflade



Service

Årlig eller for hver 25.000 paller fuld service med månedlig forebyggende vedligeholdelse.

Sikkerhedsrelaterede komponenter skal kontrolleres en gang om året.

Levetid:

Ca. 20 år, hvis vedligeholdelse/service er gjort efter instruktioner.

Sikkerhedsrelaterede komponenter skal kontrolleres en gang om året.

Operator:

Dygtig operatør med træning og erfaring.

Tekniker:

- > Dygtig tekniker
- > Elektriker

Optioner

Vi kan tilpasse folievikleren med følgende optioner:

OPTIONER

Ekstra viklehøjde over 2400 mm

Topfolie automat (vand-/støvtæthed)

Topholdeplade (kan tilpasses gods)

Roping (to-sidet forstærket vikling)

Hjørne/kant-beskyttelse

Pallestørrelser efter ønske (1/4 paller)

Galvaniseret/rustfri udførelse

Kulde/frost-anvendelse

Andre komponenter f.eks. Allen Bradley

Udvidet styring m. banesystemer/funktionsmaskiner

Komplet banesystem med alle funktioner (ruller, kæder og bånd/remme)

Automatisk folieskift

REO-PACK A/S

Kongsdal Havn 4
DK-9550 Mariager
+45 98 58 41 00
www.reo-pack.com